

第二十七豊号 DAI-NIJUNANA YUTAKAGO

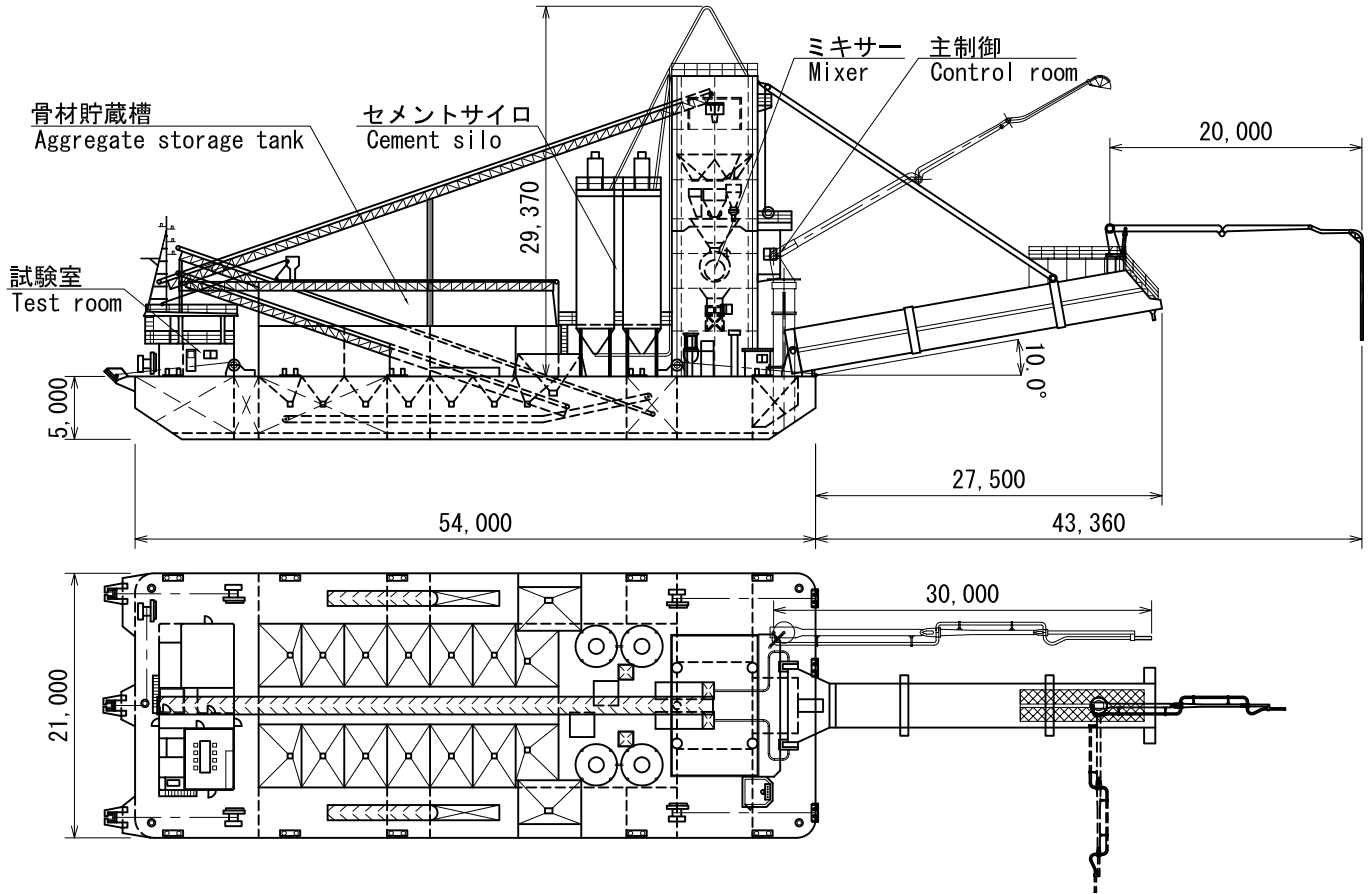

主要仕様 Basic specifications

TEL 090-3023-3985
FAX 03-6888-1320

	船体仕様	設備概要	主要設備
Hull specifications	長さ(型) Length	54.0m	試験設備 Test equipment
	巾(型) Width	21.0m	耐圧試験機(100t) Compression tester
	深さ(型) Depth	5.0m	恒温水槽 Constant temp. water bath
	計画満載吃水(型) Design waterline	4.0m	試験機器 Tester
	主原動機 Main prime mover	立型4サイクル単動ディーゼル機関900P. S8830P. S Vertical 4 cycle single action Diesel engine	計量操作装置 Measuring control system
	補助原動機 Aux. prime mover	立型4サイクル単動ディーゼル機関190P. S Vertical 4 cycle single action Diesel engine	操作盤 Console
	主発電機 Main generator	700KVA×440V 2基 units	計量機 Measure
	補助発電機 Aux. generator	150KVA×440V 1基 units	LCD表示式計量制御盤 LCD Displayed Formula Measurement Control Panel
	操船ウィンチ Ship operation winch	単胴 15t×12m/min×6台 Single drum	粗骨材10kg~3,200kg 10kg~2,500kg Coarse aggregate
	操船アンカー Ship operation anchor	船首 4t×1丁 5t×2丁 船尾 5t×3丁 Forward Afterward	細骨材10kg~2,500kg セメント2kg~800kg Fine aggregate Cement
	材料一次槽 First storage tank	粗骨材750m ³ (3区分4ブロック) Coarse aggregate 3 divisions 4 blocks 細骨材600m ³ (2区分3ブロック) Fine aggregate 2 divisions 3 blocks セメント480t (120tタンク×4基) Cement Tank Units	清水2kg~500kg Fresh water
	材料二次槽 Second storage tank	粗骨材48m ³ Coarse aggregate 細骨材32m ³ Fine aggregate セメント16t Cement 清水2m ³ Fresh water	混和剤0.05kg~20kg 0.1kg~30kg 0.05kg~20kg Chemical admixture
	ミキサー Mixer	2m ³ ×2基 傾胴式 Units Tilting type	記録装置 Recording system
	型式 Type	傾胴式	公害防止設備 Anti-pollution system
	能力 Capacity	120m ³ /h	汚水タンク容量 Contaminated water tank
アジテーター Agitator	6m ³ ×1基 Unit	冷水設備 Chilled water system	
容量 Capacity		温水設備 Heated water system	
		型式 Type	水冷却ユニット Water cooling unit
		能力 Capacity	ボイラー KSAN-300 Boiler
		コンクリート打設設備 Concrete placing system	120,000Kcal/h
		コンクリートポンプ Concrete pump	300,000kcal/h
		コンクリート打設ブーム Concrete distributor	コンクリート打設設備 Concrete placing system
			110m ³ /h
			アーム長20m(φ6インチ) (3段油圧屈折式) 360° 全旋回 Arm length 20m(Hydraulic driven three section articulated) 360° endless
			アーム長30.0m(φ6インチ) (3段油圧屈折式) 360° 全旋回 Arm length 30.0m(Hydraulic driven three section articulated) 360° endless
			全水平機長 Arm outreach
			43.36m

<備考>
<reference>