

# 油圧バイブロハンマの概要 HYDRAULIC VIBRATORY HAMMER

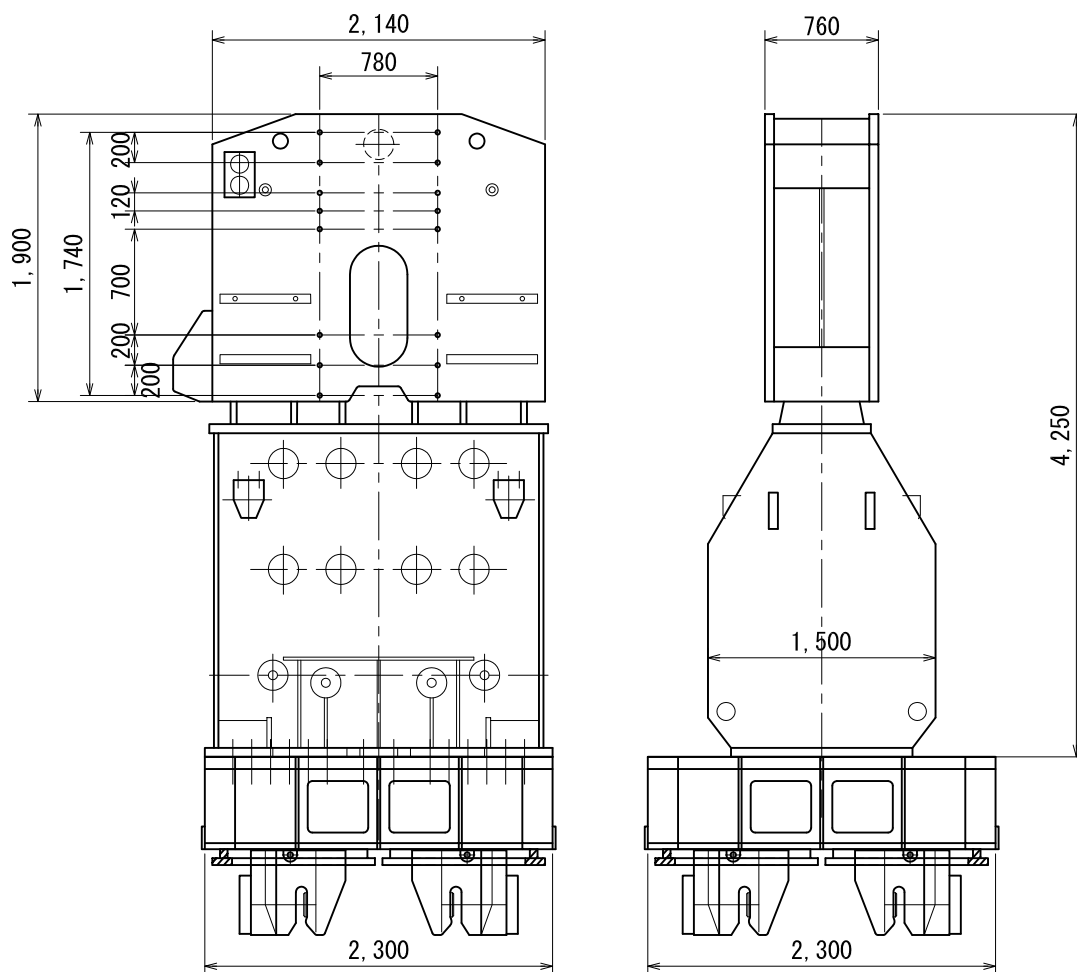

PTC175HDRK仕様 Specifications		
最大パワー Max. power	kW/HP	772/1035
偏心モーメント Eccentric moment	kgf・cm	17,850
最大周波数(振動数) Max. frequency	Hz-rpm	23/1,400
最大起振力(遠心力) Max. centrifugal force	tf	390
最大引抜き力 Max. line pull capacity	tf	184
振動部質量 Vibrating mass	Kg	13,850
総質量(クランプ無し) Total mass	Kg	19,500
最大振幅 Max. amplitude	mm	26
長さ(横幅) Length	mm	2,300
幅(奥行) Centre width max	mm	1,500
高さ(クランプ無し) Height without clamp	mm	4,250

パワーパック仕様 Power Pack		
エンジン(CATERPILLAR) Engine	kW/HP	772/1035
エンジンモデル Engine model		CAT3412DISTA
回転速度 Rotation speed	r・p・m	2,100
最大油流量 Maximum oil flow	L/min	1,200
作動圧力 Working pressure	Kgf/cm <sup>2</sup>	385
油容量 Hydraulic oil capacity	L	1,200
燃料容量 Fuel capacity	L	1,400
長さ Length	mm	5,100
幅 Width	mm	2,200
高さ Height	mm	2,750
質量 Mass	Kg	10,000